

Woonwijzer

Louis Armstrongweg



Gebruik en onderhoud van uw woning

Woonwijzer

Gebruik en onderhoud van uw woning

Algemene projectgegevens:

Opdrachtgever

De Alliantie

Postbus 105

1200 AC Hilversum

Tel. 088 00 232 00

Bij correspondentie altijd vermelden:

Project, naam, adres, huisnummer, telefoonnummer

© Stichting de Alliantie. Alle rechten voorbehouden. Niets uit deze uitgave mag worden verveelvoudigd, opgeslagen in een geautomatiseerd gegevensbestand, en/of openbaar gemaakt in enige vorm of op enige wijze, hetzij elektronisch, mechanisch, door fotokopieën, opnamen of enige andere manier, zonder voorafgaande schriftelijke toestemming van Stichting de Alliantie.

Dit boekje is zo nauwgezet mogelijk samengesteld, de afbeeldingen zijn ter illustratie en kunnen geen rechten aan ontleend worden. Voor vragen kunt u bellen met (088) 00 232 00.

Beste bewoner,

Gefeliciteerd met je woning! Nu je de sleutel hebt, begint een drukke tijd. Je gaat verhuizen, inrichten, misschien een vloer leggen, behangen of verven, en ga zo maar door.

Belangrijke informatie in de Woonwijzer

In dit boekje, de Woonwijzer, geven we je graag belangrijke informatie over een aantal onderwerpen.

Bijvoorbeeld: waar moet je de eerste zes maanden in je woning op letten? Welke regels zijn er als je iets gaat aanpassen of klussen in huis? En wat moet je doen als er iets niet helemaal goed is in je woning? Ook geven we informatie en tips die je helpen je huis zo goed mogelijk te gebruiken.

Daarnaast vind je op de site van de Alliantie ook een aantal weetjes en tips om het wonen zo prettig mogelijk te maken:

[de Alliantie | Prettig wonen is thuiskomen \(de-alliantie.nl\)](https://de-alliantie.nl)

Je hebt de sleutel en dan...

De eerste drie hoofdstukken in dit boekje gaan over de eerste weken en maanden nadat je de sleutel hebt gekregen. De hoofdstukken daarna gaan over het goed gebruiken en onderhouden van je woning, zodat hij lang goed blijft. Wij hebben ons best gedaan om een mooie, zuinige en comfortabele woning te bouwen. Daarom vragen we of onze huurders ook willen letten op milieuvriendelijkheid en ervoor zorgen dat de woning lang meegaat.

- Tip: Ben je een echte 'doe-het-zelver'? Dan kun je veel werkzaamheden zelf doen. Maar niet iedereen is een goede klusser. Dan adviseren we je een expert om hulp te vragen of een bedrijf in te huren.

Samen prettig wonen

Bewoners van een woongebouw zorgen er samen voor dat het prettig is om er te wonen. In het laatste hoofdstuk van dit boekje staan verschillende spelregels die je hierbij helpen. We hopen dat je snel kennismaakt met je nieuwe buren. Misschien kun je elkaar helpen tijdens het inrichten van de woning of drink je samen een kopje koffie of thee. De uitdrukking is niet voor niets: 'Beter een goede buur dan een verre vriend!'

Wij hopen dat je je snel thuis zult voelen in je nieuwe woning.

Met vriendelijke groet,

De Alliantie

Inhoud

Inhoud	4
DEEL 1 Belangrijk tijdens de eerste maanden in je woning.	5
1. Als eerste regelen	6
Verzekeringen	6
Energie en water in je woning	6
2. Klussen en drogen in de eerste weken	7
Bouwvocht in de woning	7
Boren & ophangen	8
Vloeren leggen	9
Muren en kozijnen afwerken	10
3. Onderhoud en garantie in de eerste zes maanden	11
Onderhoud in de eerste zes maanden	11
Garantie in de eerste zes maanden	11
DEEL 2 Dit moet je weten over je woning.	13
4. Regels voor prettig samenleven	14
5. Schoonmaken	15
6. Installaties: verwarming, ventilatie en elektriciteit	18
Verwarming	18
Ventilatie: frisse lucht in je woning	19
Elektriciteit	20
7. Wat te doen bij een storing? / Veel gestelde vragen	22

Alle bijlagen die in de woning aanwezig zijn, horen bij de woning. Laat deze altijd in de woning liggen, het liefst in de meterkast. Dit geldt ook voor deze Woonwijzer.

DEEL 1

Belangrijk tijdens de eerste maanden in je woning

1. Als eerste regelen

De informatie in dit hoofdstuk is belangrijk in de eerste week nadat je de sleutel hebt gekregen.

1.1 Verzekeringen

Vanaf het moment dat je de sleutel hebt, ben je verantwoordelijk voor schade die jij of iemand anders maakt in de woning. Daarom adviseren wij je onderstaande verzekeringen af te sluiten:

Inboedelverzekering

Met een inboedelverzekering verzeker je de verplaatsbare spullen in huis tegen brand, diefstal en storm. Denk aan schade aan meubels, kleding en elektrische apparaten.

Aansprakelijkheidsverzekering

Met een aansprakelijkheidsverzekering ben je verzekerd als je schade veroorzaakt aan andere personen of hun spullen. Bijvoorbeeld als er iets van je balkon valt.

Opstalverzekering en glasverzekering

Als je een woning van de Alliantie huurt, dan sluiten wij een opstalverzekering en glasverzekering voor je af. Dit hoef je dus niet zelf te doen.



Tip: Sluit de verzekeringen af vanaf de dag dat je de sleutel krijgt. Zo ben je altijd verzekerd.

1.2 Energie en water in je woning

Als je de sleutel van je woning ontvangt, heb je direct elektriciteit, water en warmte. Dit heeft de Alliantie voor je geregeld, maar dit is tijdelijk. Je moet jezelf zo snel mogelijk aanmelden bij het waterbedrijf en een energiebedrijf. Zo voorkom je dat water of energie wordt afgesloten.

Waterbedrijf

Het waterbedrijf van je woning is Vitens. Meld je hier zelf aan. Dat kan vaak via de website of aan de telefoon.

Energiebedrijf

Je kiest zelf een energiebedrijf, zoals Vattenfall, Eneco of Vandebron. Je meldt je bij het energiebedrijf aan via hun website of de telefoon. Onze medewerker kan je daarbij helpen tijdens het tekenen van het huurcontract of wanneer je de sleutel krijgt.

Goed om te weten:

Je woning is aangesloten op stadswarmte van Vattenfall. Je kan het warmtebedrijf niet zelf kiezen. Iedere woning heeft een eigen energie- en watermeter. Je betaalt dus alleen voor wat je zelf gebruikt.

2. Klussen en drogen in de eerste weken

Lees de informatie in dit hoofdstuk goed door voordat je begint met klussen en inrichten.

1.3 Bouwvocht in de woning

In iedere nieuwe woning zit veel bouwvocht. Dat is normaal. Het vocht komt van 'natte' bouwmaterialen, zoals beton, cement, de verf op het plafond en de lijm van de tegels. Ook regen die tijdens de bouw is gevallen, zorgt voor vocht in het gebouw.

Voor je gezondheid is het belangrijk dat je huis goed droog wordt. Door te veel vocht in huis kan schimmel ontstaan en is de kans op huisstofmijt en bacteriën groter. Vaak duurt het een jaar voordat al het vocht uit het huis is verdwenen. Zeker in het eerste half jaar is het belangrijk om hier extra aandacht aan te besteden.

Wat kun je zelf doen in de eerste zes maanden?

Verwarm alle ruimten

Zet verwarming in het begin tussen de 16 en 18 graden. Als het te snel te warm wordt kan er krimp ontstaan.

Ventileer alle ruimten

Goed ventileren doe je door regelmatig alle ramen een tijdje open te zetten, zoveel mogelijk op de kierstand. De frisse lucht zorgt ook voor gezonde lucht in huis. Lees meer over ventileren in hoofdstuk 6.

Laat de binnendeuren zoveel mogelijk een stukje openstaan

Hierdoor kan de lucht goed doorstromen en droogt het huis sneller. Je voorkomt hiermee dat de deuren kromtrekken. In de eerste maanden zullen de ramen en deuren gaan 'zetten'. Dat betekent dat ze kunnen gaan klemmen, rammelen of dat het slot misschien niet goed meer werkt. Moeten de ramen en deuren opnieuw gesteld worden, dan komen we natuurlijk langs. Lees in hoofdstuk 3 hoe je contact met ons opneemt.

Let op met meubels plaatsen en het leggen van vloerbedekking

Kasten, banken, gordijnen en andere meubels kun je het eerste half jaar beter niet tegen de muren zetten. Laat er ongeveer vijf centimeter tussen. Zo kan de lucht beter doorstromen om vocht uit de muur af te voeren. Hiermee voorkom je schimmel.

Let op met vloerbedekking, laminaat, verven en behangen

Meet eerst de vochtigheid (of laat dit doen). Als het huis erg vochtig is, kun je beter een tijdje wachten. Er is dan risico op verkleuring, schimmel, kromtrekken of loslaten.

Tip: Ontstaat er toch schimmel door te veel vocht? Volg dan de tips hierboven. Een droge schimmel is vaak ongevaarlijk en kun je weghalen met een zachte borstel. Lukt dit niet (goed)? Dan moet je het zelf herstellen.

Goed om te weten: Als bouwvocht opdroogt ontstaat er altijd krimp. Dit zorgt voor scheurtjes tussen verschillende materialen, muren en plafonds. Het spuitwerk (verf) kan verkleuren. Dit is normaal en helaas niet te voorkomen. Denk hieraan als je muren of het plafond verft of behangt. Doet een bedrijf dit voor je? Bespreek dit dan van vooraf.

1.4 Boren & ophangen

Je kunt je woning aanpassen aan je eigen wensen. We hebben wel regels over wat wel en niet mag, zo houden we de woning netjes en veilig. Een paar belangrijke regels over boren zijn:

Boor of spijker nooit in de vloeren. Daar zitten veel leidingen die je kunt beschadigen.

Wil je in het plafond boren? Boor dan nooit verder dan de lengte van de plug die je gebruikt.

Wil je in de muur boren? Controleer dan eerst of er geen leidingen lopen op die plek in de muur. Dat kan met een leidingzoeker, die je kunt kopen of huren bij een bouwmarkt. Rond stopcontacten en schakelaars lopen bijna altijd elektriciteitsleidingen. We adviseren je hier nooit te boren, dit kan levensgevaarlijk zijn.

Wil je in tegels boren? Boor het liefst in een voeg. Plak eerst een stukje plakband op de plek waar je wilt boren, zo heeft je boor meer grip. We raden aan de plug een centimeter dieper dan het tegeloppervlak te duwen. Zo voorkom je dat de tegel barst als je de schroef indraait. Gebruik je een klopboormachine? Zet de klopstand dan pas aan als je door de tegel heen hebt geboord. Pas ook hier op met leidingen in de muur.

Als je iets wilt ophangen

Lichte voorwerpen, zoals schilderijen, kun je het beste ophangen met een kleine spijker of met een plug en schroefje.

Zware voorwerpen, kun je beter met speciale pluggen ophangen. Je kunt pluggen kopen bij een bouwmarkt. Wij geven geen toestemming om schotelantennes op te hangen.

Zelf iets veranderen

Grote klussen in je woning uitvoeren mag, maar het moet wel voldoen aan de algemene huurvoorwaarden.

Wij raden je aan om eerst even contact op te nemen met de Alliantie. Dan weet je zeker of het mag wat je doet. En wat de mogelijke gevolgen zijn als je de woning weer verlaat. Bel ons op telefoonnummer 088-00 232 00 of kijk online op mijn.de-alliantie.nl.

Goed om te weten: Beschadig je leidingen door boren of hakken? Laat het ons weten. De Alliantie voert het herstel uit, maar je moet de kosten hiervan zelf betalen. Heb je een elektrische leiding geraakt? Zet dan in de meterkast de groep van deze leiding uit. Je kunt nu de aardlekschakelaar weer aanzetten. Bel ons hierna om een afspraak voor reparatie te maken.

Tip: Ga je klussen en veroorzaakt dit veel stof? Dan kun je het beste de mechanische ventilatie uitzetten. Dat doe je door de stekker uit het stopcontact te halen. Zo worden dat de motor en het filter van de ventilatie niet extra vuil. Plaats ook stofkapjes op de rookmelders. Dan gaat de rookmelder niet af. Ben je klaar met klussen en is het stof neergevallen? Zet dan zo snel mogelijk de ventilatie weer aan en haal de stofkapjes van de rookmelders.

1.5 Vloeren

In je woning ligt een PVC vloerafwerking (gekleefd) van het merk Eko Solid Collection type Double Smoked Oak 305 plak. De vloerbedekking mag niet verwijderd of overlaagd worden. Boren en spijkeren in de vloer mag niet omdat er leidingen van de vloerverwarming en elektriciteit liggen.

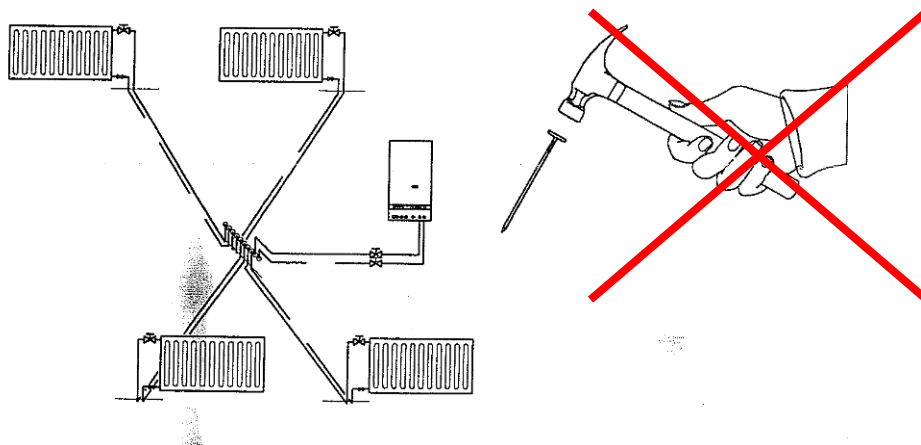

De vloer van de berging

Na een tijdje kan de vloer van de berging slijten. Hij wordt dan wat 'stoffig'. Je kunt dit voorkomen door de vloer te verven met vloerverf (of een andere chemische filmlaag). Zo blijft de vloer langer mooi.

1.6 Muren en kozijnen afwerken

Muren

De wanden worden voorzien van spuitwerk (met een korrelstructuur) en MDF plinten in de kleur wit. De wanden moet in de originele kleur (wit) behouden blijven. In iedere nieuwbouwwoning ontstaan na verloop van tijd krimpscheurtjes en krimpnaaden, vooral waar verschillende materialen op elkaar aansluiten. Houd dus rekening met scheurvorming.

Krimpscheuren

In iedere nieuwbouwwoning ontstaan na een tijdje krimpscheurtjes, vooral waar verschillende materialen bij elkaar komen. Maar ook waar de muur aansluit op het plafond. Als je de eerste maanden in je nieuwe woning de verwarming heel hoog zet, droogt je woning snel maar kunnen de scheuren groter worden. Wij kunnen deze scheuren niet herstellen..

Kozijnen verven

De kozijnen moeten in de originele kleur behouden blijven.

1.7 Inrichten

Natuurlijk kies je zelf hoe je je huis inricht. Wel is het goed om op het volgende te letten.

Voorkom een kapotte ruit

Je hebt HR+++ glas dat je huis goed isoleert. Dit glas kan breken als het op de ene plek veel warmer is dan op de andere plek, vanaf een verschil van ongeveer 30 graden. Dit noemen we thermische breuk. Zo voorkom je dat de ruit breekt:

- Houdt straalkachels, blaasconvectors, föhns, branders (bijvoorbeeld om verf af te branden) en andere verwarmingsapparaten uit de buurt van het glas;
- Zet kaarsen op minimaal 20 cm afstand van het glas;
- Richt geen koude waterstraal op een deel van de warme ruit (bijvoorbeeld door de zon verwarmd).
- Hang dunne gordijnen op minimaal 10 cm afstand van de ruit;
- Hang dikke, zware gordijnen en zonneschermen voor binnen op minimaal 15 cm afstand van de ruit.
- Plak ramen niet voor een deel af met bijvoorbeeld kranten of raamstickers.

Goed om te weten: Is de kit tussen het glas en het kozijn hard geworden of laat het los? Neem dan contact met ons op. Wij komen langs voor onderhoud.

Afval wegbrengen na het klussen

We willen je vragen je bouwafval niet in de afvalcontainers van je woning te gooien. Je kunt het beter storten bij de gemeente. Je vindt de speciale afvalpunten/milieustraten in de gemeentegids of op de website van de gemeente.

3. Onderhoud en garantie in de eerste zes maanden

Hier lees je wat je moet doen als er iets kapotgaat in de eerste zes maanden.

1.8 Onderhoud in de eerste zes maanden

Nadat je de sleutel hebt gekregen, is De Alliantie nog een half jaar verantwoordelijk voor het onderhouden van alles in de woning dat met de nieuwbouw te maken heeft. Denk aan een stopcontact dat het niet doet of een deur die niet goed meer sluit. Dan moeten wij dat nog oplossen.

Heb je in het eerste half jaar een reparatieverzoek?

Meld die dan bij het Overdrachtsteam nieuwbouw. Dat kan via:

- mailen naar overdrachtsteam@de-alliantieontwikkeling.nl;
- bellen naar ons algemene telefoonnummer 088-00 232 00;
- schrijven naar De Alliantie, Postbus 105, 1200 AC Hilversum;
- het meldingsformulier. Dit heb je gekregen bij de sleuteloverdracht.

Hebben de klachten **spoed**? Zoals een lekkage? Bel ons dan direct.

Hebben de klachten **geen spoed**? Dan vragen we je om in de eerste twee maanden zoveel mogelijk klachten te verzamelen. Geef ze daarna in één keer aan ons door.

Wat gebeurt er na het melden van je klacht(en)?

Nadat we de klacht hebben ontvangen, nemen we contact met je op. Als het nodig is, komen we bij je langs. Moet er iets hersteld worden? Dan geven wij het door aan de aannemer. Die maakt een afspraak met je om de werkzaamheden uit te voeren.

Dingen zoals kleine beschadigingen, krasjes in glas enzovoort, worden niet hersteld. Deze vallen binnen de geldende normen of kunnen zijn ontstaan nadat je de sleutel hebt gekregen.

Goed om te weten: Na het eerste half jaar gaan we klachten op de normale manier behandelen.

1.9 Garantie in de eerste zes maanden

Op verschillende onderdelen in en rond de woning heb je garantie. Als het onderdeel kapotgaat, vervangen wij het. Hoe lang je precies garantie hebt, verschilt per onderdeel. Gaat er de eerste zes maanden (in de nazorgperiode van het overdrachtsteam) iets kapot of is er een storing? Meld dit dan bij het overdrachtsteam via: overdrachtsteam@de-alliantieontwikkeling.nl.

Het overdrachtsteam informeert je aan het einde van de nazorgperiode hoe reparaties in het vervolg kunnen worden gemeld.

Belangrijk om te weten: Garantie geldt alleen als je zelf je best hebt gedaan om de woning goed te onderhouden en als je de klacht op tijd meldt. Als je dit niet doet, dan moet je mogelijk toch zelf betalen voor het herstel.

Wat valt er niet onder de garantie?

- Schade aan leidingen door boren;
- Deuken, scheuren en breuk in hout en andere materialen;
- Schade door boren of spijkeren in de vloer.

Wanneer heb je geen garantie meer?

Als je onderdelen van installaties uit elkaar haalt, zoals een verwarming of schakelaar, vervalt de garantie. Als je bijvoorbeeld de intercom loskoppelt om erachter te schilderen of behangen, kan er een storing ontstaan (ook bij de burens). De kosten voor het oplossen van de storing moet je zelf betalen.

DEEL 2

Dit moet je weten over je woning.

4. Regels voor prettig samenleven

Geluidsoverlast voorkomen

Ongeveer 80% van de Nederlanders heeft last van overlast door geluid. Vooral geluiden van verkeer en van burens zorgen voor overlast. In je woning is veel gedaan om geluidsoverlast te voorkomen. Je woning is bijvoorbeeld goed geïsoleerd. Maar je kunt nog steeds last van je burens hebben, en zij van jou. Hoe voorkom je geluidsoverlast?

- Zorg ervoor dat je niet veel herrie maakt. Zet muziek bijvoorbeeld niet te hard.
- Klus niet tussen 22.00 en 8.00 uur.
- Gebruik de wasmachine niet tussen 22.00 en 8.00 uur.
- Geef je een feestje? Laat het op tijd aan je burens weten. Zij kunnen dan altijd op die dag ergens anders heen gaan.
- Heb je toch last van de burens? Probeer dan hierover met ze te praten. Vaak weten mensen niet hoeveel hun burens kunnen horen.
- Lukt praten niet? Vraag dan hulp van een bemiddelaar: deze persoon gaat dan voor jou met de burens in gesprek. Of informeer bij de Nederlandse Stichting Geluidhinder: telefoonnummer 015 301 0235 of via internet www.nsg.nl.

Samen in de algemene ruimten: wat zijn de regels?

- Plaats geen fietsen, kinderwagens, boodschappenkarretjes, rollators, scootmobielen enzovoort in de algemene ruimtes.
- Laat geen kinderen spelen in de algemene ruimtes.
- Roken is verboden in de algemene ruimtes.
- De algemene ruimtes moeten vrij blijven in verband met brandveiligheid. Plaats geen prullenbakken, schoenenkastjes enzovoorts naast je voordeur.
- Je hebt een brievenbus bij de ingang van het gebouw. Je krijgt hiervoor een eigen sleutel. Je moet zelf je post opruimen. Heb je folders of krantjes ontvangen die je niet wilt? Gooi ze dan in je eigen prullenbak of bij het oud papier. Je kunt een NEE-NEE of NEE-JA sticker op je brievenbus plaatsen, zodat je geen post meer krijgt die je niet wilt.
- Gaat er iets kapot of wordt er iets vies gemaakt? Dan moet de persoon die dat gedaan heeft zelf betalen voor het repareren of schoonmaken. Weten we niet wie het gedaan heeft? Dan moeten alle bewoners meebetalen.
- Jullie moeten er samen voor zorgen dat de algemene ruimtes schoon en heel blijven. Doet een bewoners dat niet? Dan kun je er natuurlijk iets van zeggen.

Vluchtweg

Je woongebouw heeft een trappenhuis voor noodgevallen. Is er brand of een ander noodgeval in het gebouw? Gebruik dan altijd de trap en nooit de lift!

5. Schoonmaken

In dit hoofdstuk vertellen we welke schoonmaakmiddelen je het beste kunt gebruiken voor de onderdelen in je woning.

De woning wordt 'bezemschoon' opgeleverd. Dat is nog niet schoon genoeg om in te wonen. Ga je zelf schoonmaken? Gebruik liever geen agressieve schoonmaakmiddelen zoals chloor en ammonia, speciale schoonmaakmiddelen (zoals bad- of wastafelreiniger, Glassex, vlekkenreinigers) of ontstoppingsmiddelen. Wees verder zuinig met water, zo breng je niet onnodig vocht in de woning.

Woning- onderdeel	Wat wil je verwijderen	Schoonmaakadvies	Opmerkingen
ALGEMEEN			
Vloeren	Cement, kalkresten	Met plamuurmes los steken	Gebruik zo min mogelijk water.
Vensterbank en drempels van kunststeen	Vuil/stof	Zachte zeep (ph-neutraal)	
	Verfspetters	Thinner	
	Cementresten (cementsluier)	Azijn	Tip: breng na het schoonmaken een extra beschermlaag aan met steen-, bijen- of autowas. Voorkom wijnvlekken, die kun je vaak niet verwijderen!
Spuitwerk	Vlekken	Harde borstel zonder water, een zachte vlakgum, normaal schoonmaakmiddel of (verdund) bleekmiddel.	Zeker geen water of schuursponsje gebruiken.
	Verkleuringen/ vlekjes	Bijwerken met witte Tandpasta zonder fluor.	
Binnendeuren		Vlekken van schoensmeer, balpen, viltstift enzovoort direct verwijderen met borstel of doekje met spiritus of terpentine.	Geen schurende middelen gebruiken.
Ruiten boven binnendeuren		Met een niet te natte doek schoonmaken, anders loopt het water in de kozijnen.	
Kunststof		Water met schoonmaakmiddel (ph-neutraal)	Zeker geen thinner, aceton of benzine gebruiken.
Tegels		Groene zeep	Het laat een mooi beschermend laagje achter.
BADKAMER EN TOILET			

Bad en toilet	Vuil/stof	Zachte zeep (ph-neutraal)	Geen schurende schoonmaakmiddelen
Muur- en vloertegels	Vuil/stof	Zachte zeep (ph-neutraal)	Wees voorzichtig met de voegen
	Verfspetters	Thinner	
	Cementresten (cementsluier)	Water	Smeer de tegels in met zachte groene zeep en laat dit een tijdje intrekken. Verwijder daarna met veel water. Herhaal een paar keer als dat nodig is.
	Schimmel	Reinigingsmiddel met chloor of bleek (ph-neutraal)	
KEUKEN			
Keukenkastjes		Zachte zeep (ph-neutraal)	Moeilijke vlekken met spiritus of terpentine, geen schuurmiddelen
Schilderwerk op waterbasis		Zeep. Zeker geen thinner, aceton of benzine.	Niet afdekken met kranten of ander drukwerk, de inkt geeft af. Let op: verf moet 2-3 maanden hard worden. Gebruik in deze periode geen agressieve schoonmaakmiddelen.
OVERIG			
Waterkranen	Vuil/stof Kalk	Met water, speciaal schoonmaakmiddel of schoonmaakazijn.	Pas op met schuursponsjes (ook die van plastic), die kunnen krassen veroorzaken.
Zeefjes van kranen (perlators)	Vuil/ soldeerresten	In het begin enkele keren schoonmaken. Draai de zeefjes los en leg ze 5 minuten in mengsel van heet water en azijn.	
Elektrische designradiator		Minimaal twee keer per jaar schoonmaken met water en een schoonmaakmiddel zonder ammonia.	Je kunt een extra beschermlaag aanbrengen met autowas.
WTW-installatie	Vuil/stof op filters	Zuig de filters uit met de stofzuiger en maak ze schoon met een sopje.	Controleer na je verhuizing of de filters van de WTW-installatie schoon zijn. Herhaal dit het liefst elke twee maanden.
Ventielen van de ventilatie	Vuil/stof	Met een vochtig doekje en een beetje afwasmiddel.	Zijn ze erg vies? Haal ze dan voorzichtig uit de muur of het plafond en leg ze in een sopje. Plaats de ventielen in dezelfde

			stand terug en wissel ze niet onderling om. Je kunt een stickertje met een nummer op het ventiel plakken, zodat je je niet vergist.
	Vuil/stof op filters (als die aanwezig zijn)	Was ze regelmatig met een sopje met afwasmiddel.	
Sloten	Smeren	Gebruik grafiet of een Teflonspray.	Smeer sloten nooit met olie.
BUITEN			
Buitenkozijnen	Vuil/stof	1 á 2 keer per jaar schoonmaken.	Geen thinner, aceton, ammonia gebruiken.
Schilderwerk		Zachte groene zeep en zeker geen aceton, thinner of benzine gebruiken.	Niet afdekken met kranten of ander drukwerk omdat drukinkt afgeeft. WEES VOORZICHTIG: nieuw verfwerk moet nog hard worden.
Ramen (HR++ glas)	Cement, kalkresten	Water met een beetje azijn.	Pas op voor krassen door zand.
	Verfspetters	Voorzichtig met een scheermesje.	Pas op voor krassen.
	Stickertjes	Stickerverwijderaars.	Eerst zoveel mogelijk lostrekken.
	Vuil	Maak de ramen het liefst een paar keer per jaar schoon, zodat de ramen niet blijvend beschadigen door 'alkalische stoffen'. Spoel de ramen eerst af met veel water voordat je een spons gebruikt.	Zandkorrels kunnen krassen maken. Gebruik de eerste maanden liever geen zeem of trekker, omdat zand voor krassen kan zorgen. Maak ook de ontwateringsgootjes onder het kozijn goed schoon, zodat het water goed weg kan lopen. Maak de kit tussen het kozijn en glas <u>niet</u> schoon met agressieve schoonmaakmiddelen.
Metalen onderdelen (zoals hekken, aluminium randen onder het kozijn)	Vuil/vlekken	Ph-neutrale schoonmaakmiddelen. Daarna ter bescherming behandelen met autowas.	

6. Installaties: verwarming, ventilatie en elektriciteit

Je woning heeft verschillende installaties. Hier leggen we uit hoe je deze moet gebruiken en wat je erover moet weten.

1.10 Verwarming

Stadswarmte

Met de thermostaat in de woonkamer stel je de temperatuur in die je in de woonkamer wilt hebben. Als deze temperatuur is bereikt, stopt de ketel met verwarmen.

In de warme maanden kun je thermostaat laag zetten. De ketel zal dan alleen aan gaan om warm water te leveren.

Wil je zuinig omgaan met energie? Voorkom dan grote verschillen in temperatuur. Houd de verwarming als je weggaat op 18 graden en zet hem als je thuiskomt weer op 21 graden. Draai hem niet helemaal terug naar 10 graden, want het huis opnieuw opwarmen kost veel meer energie. Ook kom je dan thuis in een huis dat niet ijskoud is.

Vloerverwarming

Vloerverwarming zorgt ervoor dat het makkelijk overal in huis even warm is. Wel werkt het wat langzamer dan andere manieren van verwarmen. Eerst moet de vloer opgewarmd zijn, voordat deze warmte aan het vertrek afgeeft. De beste manier om te verwarmen is de temperatuur steeds hetzelfde te houden. Dit is ook het zuinigst. Wil je hem 's nachts toch lager zetten? Zet hem dan 1 of 2 graden lager, maar niet meer. Het kan een paar uur duren voordat de gewenste temperatuur is bereikt.

Goed om te weten: De knoppen van de verwarmingen zijn al goed ingesteld. We adviseren om deze zo te laten staan.

STORING

Doet de verwarming het niet?
Kijk dan wat je kunt doen in hoofdstuk 7.

1.11 Ventilatie: frisse lucht in je woning

Waarom ventileren?

De lucht in je woning wordt vochtig door de aanwezigheid van mensen, huisdieren en planten. Ook douchen, afwassen, de was drogen, koken en schoonmaken zorgen voor extra vocht in de woning. Zo komt er elke dag ongeveer 10 liter vocht in je woning! Ook kookluchten en rook kunnen de lucht vuil maken.

De vochtige lucht moet de woning uit en de schone verse lucht moet de woning kunnen binnenkomen. Gebeurt dit niet, dan kan de binnenlucht ongezond worden en kunnen er bijvoorbeeld vochtproblemen ontstaan. Dit zorgt weer voor schimmel en ongedierte, zoals huisstofmijt en zilvervisjes.

Daarom moet je altijd ventileren. Zeker in jouw woning, omdat die goed is geïsoleerd en dicht is gemaakt. Er komt niet vanzelf frisse lucht naar binnen.

Zo komt er frisse lucht in je woning

Je woning heeft een van deze systemen:

- Balans ventilatie: er zitten geen roosters in de kozijnen of ramen. Vuile lucht wordt afgevoerd en frisse lucht wordt de woning ingeblazen via roosters in het plafond van slaapkamers en de woonkamer. Dit heet een warmteterugwin-systeem (WTW-systeem).



1 WTW apparaat

WTW-installatie onderhouden

- Eén keer per 2 jaar moet je zelf de filters van het apparaat vervangen. Wij sturen deze op tijd naar je op.
- Af en toe moeten we langskomen voor onderhoud. Onze aannemer neemt van tevoren contact met je op voor een afspraak.
- Lees in hoofdstuk 5 hoe je installatie schoonmaakt.

De ventielen van de mechanische ventilatie hebben verschillende standen. Verander deze nooit. Maak je ze los, om ze bijvoorbeeld schoon te maken? Plaats ze dan terug in de buis waar ze uit komen en op precies dezelfde manier. Anders ontstaat er een ongezond leefklimaat. Ook worden kookluchtjes dan niet goed afgevoerd.

Hoe werkt het?

De bediening gaat via een schakelaar in de keuken of badkamer.

Klaar met douchen? Laat hem op nog minimaal 30 minuten op de hoogste stand staan. Meer informatie staat in de handleiding van het apparaat.

Ook met een WTW-systeem kun je regelen hoeveel lucht er wordt afgevoerd. Het inblazen van verse lucht regelt het apparaat zelf. Hier verwarmt het systeem de verse lucht met de warmte van de afgevoerde lucht.

Tip: Je kunt altijd extra ventileren door het raam een klein stukje open te zetten. Zit er vocht aan de binnenkant van de ramen? Dan is het een goed idee om de ventilatie op de hoogste stand te zetten en het raam te openen.

[kader]

‘Ventileren en je huis warm houden: gaat dat samen?’

Veel mensen denken dat warme lucht verloren gaat als je ventileert. En dat je dan voor niets de verwarming aan hebt. Dat klopt niet. Als je niet ventileert, wordt het huis vochtig en dat voelt kouder aan. Verse lucht van buiten is minder vochtig en makkelijker te verwarmen. Het kost namelijk meer energie om vochtige lucht te verwarmen dan koude lucht. Ventileren zorgt dus niet voor hogere energiekosten.



Tip om het huis warm te houden: Laat als het kan de zon naar binnen schijnen. De zon warmt je huis gratis op.

Afzuigkap in de keuken

Je kunt geen afzuigkap met een motor aansluiten. Zo'n afzuigkap blaast vuile lucht uit jouw huis naar andere woningen. Je kunt wel een recirculatiekap met koolstoffilters of een afzuigkap zonder motor plaatsen. Maak de filters elke paar weken schoon en vervang ze regelmatig, zo werkt je kap het beste.

1.12 Elektriciteit

De meterkast

De elektrische installatie in je woning is in groepen verdeeld. De groepenindeling vind je in de meterkast. Iedere groep is beveiligd door een installatie-automaat. Die zorgt ervoor dat de juiste groep vanzelf uitgaat als er kortsluiting of overbelasting is.

Tip: Overbelasting ontstaat als er zoveel elektrische apparaten in één groep tegelijk aanstaan dat er meer dan 3500 watt gebruikt wordt. Op ieder apparaat en op iedere lamp staat hoe groot het stroomverbruik is in watt. Voorkom overbelasting en zorg dat je niet meer dan 3500 watt aan apparaten en lampen aansluit op één groep.

De elektrische installatie heeft ook een aardlekschakelaar. Deze zorgt ervoor dat de stroom gelijk wordt uitgezet als iemand in contact komt met een kapot apparaat. Als een apparaat kapot is, kan er ook "stroom weglekken". Als dat gebeurt, zet de aardlekschakelaar de stroom onmiddellijk uit. Op de aardlekschakelaar zit een testknop waarmee je kunt controleren of hij werkt.

Belangrijk om te weten: Als je iets aansluit, zoals verlichting, houd je dan aan de regels of vraag een expert om hulp.

Loze leidingen

Vanuit de meterkast loopt er een aantal 'loze leidingen' naar verschillende ruimtes in je woning. Dit zijn lege buizen die je kunt gebruiken om de elektriciteitsdraden van een vaste telefoonaansluiting naar de meterkast te leggen. Let op het volgende:

- Een loze leiding heeft een zwarte draad of zwart koordje.
- Gebruik deze niet als trekdraad. Als deze breekt, is de loze leiding onbruikbaar.
- Je mag maar één apparaat op een loze leiding aansluiten.
- Wil je de kabelaansluiting verlengen? Vraag dan een expert om hulp.

Tip: Spaarlampen

Met spaarlampen bespaar je stroom. Je betaalt minder voor je energierekening en het is beter voor het milieu. Maar je kunt spaarlampen beter niet gebruiken in ruimtes waar je maar kort bent, zoals in de hal, berging of het toilet. De spaarlamp moet minimaal drie minuten branden voordat hij volledig verlicht. Het is niet goed voor de lamp om hem snel achter elkaar aan en uit te zetten. Wil je een spaarlamp aansluiten op een dimmer? Meestal kan dat niet. Gebruik hiervoor speciale dimbare spaarlampen.

Rookmelders

De rookmelders in je woning zijn aangesloten op elektriciteit. Als de elektriciteit uitvalt, dan hebben ze ook nog een batterij zodat ze blijven werken. Als de rookmelder zacht piept, betekent dit dat de batterijen leeg zijn en dat je ze moet vervangen. Het is belangrijk dat je de rookmelders stofvrij houdt, dan werken ze beter en gaan ze langer mee. Je kunt het stof weghalen met bijvoorbeeld de stofzuiger waarop je een borstel hebt gezet. De rookmelders kunnen ook afgaan bij veel stof of stoom. Dan moet je de melder resetten.

Tip: Laat tijdens werkzaamheden in het stofhoesje om de rookmelder zitten. Dan gaat de rookmelder niet af door te veel stof. Haal het hoesje er na het werk weer af.

2 7. Wat te doen bij een storing? / Veel gestelde vragen

Kijk eerst hieronder wat de oorzaak van de storing kan zijn. Misschien kun je het zelf oplossen. Dat is het snelst. Lukt het niet om het zelf op te lossen? Bel dan pas de Alliantie.

Ik heb geen stroom in (een deel van) mijn woning.

LET OP: Apparaten die op stand-by staan (zoals een tv), kunnen beschadigen als de aardlekschakelaar uitvalt. Heb je een stroomstoring? Ze deze apparaten dan zo snel mogelijk helemaal uit door de stekker uit het stopcontact te halen.

1. Controleer of de aardlekschakelaar uitgegaan is. De aardlekschakelaar zit in de meterkast op of bij de groepenkast.
2. Is de aardlekschakelaar uit? Dan kan er kortsluiting zijn geweest. Dit kan komen door onweer of een kapot apparaat. Kijk welk apparaat er kapot is. Dat doe je zo:
 - Zet alle groepen die op de aardlekschakelaar zijn aangesloten uit.
 - Zet de aardlekschakelaar weer aan.
 - Zet de groepen één voor één weer aan totdat de aardlekschakelaar weer uitschakelt.
 - Je weet nu op welke groep het kapotte apparaat is aangesloten (de groep die je het laatst weer aangezet hebt).
 - Zet de laatste groep weer uit en zet de aardlekschakelaar weer aan.
 - Haal alle apparaten die op deze groep zijn aangesloten uit het stopcontact (op de groeppenindeling in de meterkast staat welke stopcontacten op een groep zijn aangesloten).
 - Zet de aardlekschakelaar weer aan.
 - Als de aardlekschakelaar aan blijft, zet dan één voor één de apparaten in de groep weer aan totdat de aardlekschakelaar weer uitgaat. Nu weet je in welk apparaat de storing zit.
 - Gaat de aardlekschakelaar direct weer uit, dan zit de storing in de elektrische installatie van de groep. Vraag een expert om de storing in de groep op te sporen en op te lossen.
3. Haal de stekker uit het stopcontact van het kapotte apparaat en zet de aardlekschakelaar weer aan. Springt hij direct weer uit? Dan is er een algemene stroomstoring of de hoofdzekering van de elektrische installatie is doorgeslagen.
4. Heb je geen stroom in het hele huis? En staat de aardlekschakelaar nog aan? Informeer dan bij de burens of zij nog wel stroom hebben.
 - Hebben de burens ook geen stroom? Dan is er waarschijnlijk een complete stroomstoring. U kunt niets anders doen dan wachten tot de netbeheerder de storing verholpen heeft.
 - Hebben de burens wel stroom? Dan is de hoofdzekering doorgeslagen. De hoofdzekering kan alleen maar door het elektriciteitsbedrijf vervangen worden. Je moet zelf contact met ze opnemen.

Een stopcontact of schakelaar doet het niet

Mogelijk is een van de installatiedraden losgeraakt. Een expert kan dit oplossen. Ga je dit zelf oplossen? Controleer altijd met een spanningzoeker of spanningtester of er inderdaad geen spanning meer aanwezig is.

Let op: Als je dit zelf oplost, doe dat dan altijd volgens de regels en adviezen of vraag een expert om je te helpen.

Mijn radio of tv doet het niet

Vraag aan de burens of zij dezelfde storing hebben, om te bezien of zij de zelfde storing hebben. Vaak gaat het om een algemene storing bij de provider.

Ik ga op vakantie, kan ik de centrale verwarming dan uitzetten?

Nee, de pomp moet namelijk af en toe even draaien om te voorkomen dat hij gaat vastzitten. Trek de stekker er dus niet uit! De thermostaat laag zetten is voldoende.

Het stinkt naar riool in de cv-kast.

Dat kan gebeuren als de zwanenhals (sifon) onder de ketel droog staat. Giet water in de zwanenhals.

De afvoer stinkt, hoe los ik dat op?

Als de douche of wasbak langere tijd niet wordt gebruikt (bijvoorbeeld door vakantie), dan kan het gaan stinken om dat het water in de zwaanshals verdampt. Dit water werkt normaal gesproken als een 'stankslot'. Zet alle kranen even open als je weer terugkomt en laat extra frisse lucht binnen door de ramen open te zetten. De stank verdwijnt dan.

Je kunt voorkomen dat dit gebeurt door voor je vertrek eerst water en dan een scheutje slaolie in het putje of de afvoer te gieten.

Er komt weinig water uit de kraan. Hoe kan dat?

Het zeefje (perlator) aan het uiteinde van de kraan kan verstopt zijn door kalkaanslag. Draai het zeefje eraf en leg het 5 minuten in heet water met azijn. Draai hierna het zeefje weer op de kraan.

Mijn ramen beslaan steeds, wat kan ik doen?

Dubbelglas beslaat niet snel, maar het kan toch gebeuren dat er condens (druppeltjes) op komen. Dit hangt af van:

1. De temperatuur in en buiten de woning;
2. De vochtigheid van de lucht in de woning.

Misschien heb je veel planten? Deze zorgen voor een hoge luchtvochtigheid. Het helpt om te ventileren, zeker tijdens het koken en als er veel mensen in huis zijn. Zo beslaan de ruiten minder snel en houd je de lucht in huis gezonder.

Ik heb een zonnescherm, waar moet ik op letten?

Je zonnescherm hoort bij de woning. Je kunt helpen door het scherm schoon te houden. Je kunt het zelf open en dichtdoen.

Glasverzekering

**De alliantie 2014 Glasschade herstel Midglas, indien de schade gemeld wordt bij De Glaslijn****Urgentie bepaling**

- | | |
|-----------------------|----------------------------------------------|
| • Urgentie superspoed | Letselgevaar, Gevaar op inwateren of inbraak |
| • Urgentie spoed | Barst in de ruit |
| • Urgentie geen spoed | Anders of binnenglas |

Tijdens Kantooruren - Schade aan een woning

- | | |
|-----------------------|----------------------------------------------------------------------------------------------------|
| • Urgentie superspoed | Binnen 2 uur wordt er contact opgenomen met de locatie/bewoner en de glaszetter komt vandaag langs |
| • Urgentie spoed | Wordt vandaag gebeld voor een afspraak voor de volgende dag |
| • Urgentie geen spoed | Wordt binnen 2 werkdagen contact opgenomen voor het maken van een afspraak |

Tijdens Kantooruren - Schade aan gemeenschappelijke beglazing

- | | |
|-----------------------|----------------------------------------------------|
| • Urgentie superspoed | Vandaag komt de glaszetter langs |
| • Urgentie spoed | De eerst volgende werkdag komt de glaszetter langs |
| • Urgentie geen spoed | Binnen 2 werkdagen komt de glaszetter lang |

Bovenstaande urgentiebepaling wordt op elke melding toegepast echter de totale doorlooptijd van een melding is afhankelijk van het soort glas en type plaatsing.

- Indien het glas niet besteld dient te worden zal de totale doorlooptijd maximaal één week bedragen.
- Indien glas besteld dient te worden en het betreft standaard beglazing zoals isolatieglas zal de totale doorlooptijd 4 weken bedragen.
- Niet standaard beglazing heeft een besteltijd die op aanvraag verloopt.
- In overleg/verzoek met de klant/locatie kan van deze doorlooptijden afgeweken worden.

Postbus 9235
4801 LE Breda

info@degaslijn.nl
www.deglaslijn.nl

BTW. nr. NL 006894616B01
K.v.K. Breda20087057
IBAN NL311INGB0674488865

0900 - 20 40 444



Indien de glasschade gemeld wordt bij De Glaslijn wordt de navolgende dekking toegepast:

Verzekerd

- Al het tot lichtdoorlating dienende opstalglas in woningen/verhuureenheden en de bedrijfsruimten conform opgave van verzekerde.
- Schade aan isolerende ruiten door vermindering van doorzicht tengevolge van aanslag of condensatie (z.g. lek- en blindslaan)
- De kosten van het vervangen van gebroken glaslaten en 1 x schilderen op kleur
- Het glas in de gemeenschappelijke ruimten (indien lichtdoorlatend)
- Het glas in de liften (indien lichtdoorlatend)
- Kosten voor de eerste noodvoorziening zijn onbeperkt (indien hersteld door De Glaslijn)

Uitgesloten van de dekking

- Niet lichtdoorlatend glas (colorbel, emalit bijvoorbeeld in borstweringen)
- Kosten indien ingevolge de vigerende NEN-normen herstel dient plaats te vinden in een duurdere glassoort
- Kosten bij hardglazendeuren aan hang- en sluitwerk, vloerpotten, brievenbussen, klinken e.d.
- Kosten verbonden aan de de- en montage van betimmeringen, zonwering, cv-radiatoren, lichtreclame, rolluiken, luifels e.d.
- Glas in lood, kosten aan het glas of aan het lood danwel aan beide, welke het gevolg is van slijtage, ouderdom of ander gebrek van de loodstrippen, versterkingen e.d.
- glazen bouwstenen en U-profielbalken (regliet).

Postbus 9235
4801 LE Breda

info@degaslijn.nl
www.deglaslijn.nl

BTW. nr. NL 006894616B01
K.v.K. Breda20087057
IBAN NL31INGB0674488865

0900 - 20 40 444

Ventilatiesysteem

Gebruikerskaart Bedienbare CO₂-sensor ventilatiesysteem

De bedienbare CO₂-sensor kan in verschillende ruimtes gemonteerd zijn, zoals in de woon- en/of slaapkamers. Deze sensor meet continu de hoeveelheid CO₂ in de ruimte en past daar de ventilatiestand op aan. De lucht in uw woning wordt zo dag en nacht automatisch ververs. Hierdoor wordt een gezond en comfortabel binnenklimaat gerealiseerd, zonder dat u hiernaar hoeft om te kijken.

De CO₂-sensor

- A. Touch-knop
- B. Status-led
- C. Ventilatiestand
- Auto/Auto nacht
- D. Ventilatiestanden
- E. Timer

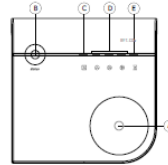

De verschillende ventilatiestanden

De huidige ventilatiestand wordt getoond met een led die groen brandt.

Getoonde led(s)	Actieve ventilatiestand	Betekenis ventilatiestand
	Automatische stand Knippert de led? Dan is de Auto nachtstand actief.	Het ventileren verloopt volledig automatisch op basis van de CO ₂ -metingen.
	Laagstand	Voor 's nachts, bij afwezigheid of als er 1 persoon aanwezig is.
	Middenstand	Voor overdag, als er mensen aanwezig zijn.
	Hoogstand	Voor tijdens het koken, douchen of als er veel mensen aanwezig zijn.
	Timer 10 min	10 minuten ventileren in de hoogste stand.
	Timer 20 min	20 min ventileren in de hoogste stand.
	Timer 30 min	30 min ventileren in de hoogste stand.

Het kiezen van een ventilatiestand

Met de touch knop (A) kunt u ook zelf verschillende ventilatiestanden kiezen. Het kiezen van de gewenste ventilatiestand gaat als volgt:

- A. Druk één keer kort op de touch-knop (A).
 - Het instellen van de ventilatiestand is nu geactiveerd.
 - De huidige ventilatiestand wordt nu getoond.
- B. Druk herhaaldelijk op de touch-knop (A) om door de verschillende standen te navigeren.
- C. Stop met drukken zodra de juiste ventilatiestand is bereikt.
- D. Na 2 seconden wordt de gekozen ventilatiestand actief.

BELANGRIJK

Heeft uw ventilatieunit vuilfilters? Dan is het belangrijk dat de filters van uw ventilatie-unit periodiek gereinigd of gewisseld worden, dit draagt namelijk bij aan het verbeteren van de prestaties van uw installatie.

GEBRUIKERSTIPS

- Indien u visite heeft, aan het koken bent of de was laat drogen kunt u de ventilatiestand tijdelijk verhogen.
- Na 10 seconden géén bediening gaan de led's zichzelf uit.
- Na het aflopen van de timer schakelt de ventilatie-unit terug naar de Auto-stand.
- Bij het gebruik van sensoren is de maximale tijdsduur dat de ventilatie-unit in een andere stand dan de automatische stand kan staan begrensd tot 24 uur. Na deze periode schakelt de unit terug naar de automatische stand.
- De leds van de sensor kunnen permanent AAN of permanent UIT gezet worden. Raadpleeg hiervoor de handleiding (ook terug te vinden op onze [website](#)). Let op! Het wijzigen naar de permanente weergave verhoogt het energieverbruik!

Betekenis kleurige status-led

Getoonde led(s)	Betekenis	Actie?
Groen	Alles functioneert correct.	U hoeft niets te doen
Oranje knippert 1x	Het luchtfilter van de ventilatie-unit met warmteregeneratie is vervuld en moet vervangen worden.	Maak de filter van de ventilatie-unit schoon of vervang deze. Raadpleeg hiervoor de desbetreffende handleiding (ook terug te vinden op onze website) of kijk op ons YouTube-kanaal voor instructievideo's.
Oranje	Concentratie CO ₂ is te hoog (>2000 ppm).	Verlaag de CO ₂ -concentratie. Zet bijvoorbeeld tijdelijk een raam open.
Rood knippert 1x	CO ₂ -sensorstoring.	Neem contact op met uw installateur.
Rood knippert 2x	RF-communicatiestoring.	Neem contact op met uw installateur.
Rood knippert 3x	De ventilatie-unit heeft een storing.	Neem contact op met uw installateur.
Rood	De sensor is nog niet aangemeld.	Neem contact op met uw installateur.

Intercom



Gebruiksaanwijzing M-50b



Menu III: ringtones en key sound

M-50b

MENU III

Druk voor MENU III de joystick in gedurende minimaal 8 seconden als de videfoon standby staat (er is geen gesprek bezig en het beeld staat uit). Het scherm gaat aan.



Ga met de joystick omhoog of omlaag naar de gewenste parameter en druk dan de joystick in.

Key sound betekent dat er wel of niet een piepje klinkt als u op een knop drukt. Zet key sound aan of uit door de joystick omhoog of omlaag te bewegen.

Druk de joystick in als u klaar bent. De instellingen worden vanzelf opgeslagen.

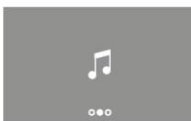

Ga met de joystick omhoog of omlaag naar de gewenste parameter en druk dan de joystick in.

Bij **ringtones** komt u in een submenu terecht, waarbij u voor ieder type oproep een ringtone kunt kiezen met de joystick. De videfoon laat meteen horen om welke ringtone het gaat. **Sommige ringtones gaan langer over dan andere.** Onderaan deze pagina worden de verschillende typen oproepen in het submenu beschreven.



Ga met de joystick omhoog of omlaag naar de **EXIT** en druk dan de joystick in. U verlaat nu menu III.



Dit belsignaal klinkt als er bij de hoofdingang beneden wordt aangebeeld.

Het getal onder is het nummer van de ringtone.



Dit belsignaal klinkt als er bij de tweede ingang wordt aangebeeld, in het geval die er is natuurlijk.

Het getal onder is het nummer van de ringtone.



Dit belsignaal klinkt bij aanbellen op uw eigen voordeurbel en wordt ook wel 2de belsignaal genoemd.

Het getal onder is het nummer van de ringtone.



Dit is het belsignaal voor een intercomoproep binnen een woning.

In Nederland wordt deze functie niet gebruikt.



Dit is het belsignaal voor een intercomoproep van buiten de woning.

In Nederland wordt deze functie niet gebruikt.



Ga met de joystick omhoog of omlaag naar de **EXIT** en druk dan de joystick in om het menu te verlaten.



Menu I en menu II

M-50b

Er zijn drie menu's: **menu I** is toegankelijk als de videfoon standby staat, **menu II** als de videfoon aan staat en **menu III** door 8 seconden de joystick in te drukken als de videfoon standby staat.

Wat kan je doen met de joystick? - indrukken
- omhoog- of omlaag bewegen
- meer dan 8 seconden lang indrukken om naar menu III te gaan

MENU I

Druk voor **MENU I** de joystick in als de videfoon standby staat (er is geen gesprek bezig en het beeld staat uit). Het scherm gaat aan.



Beweeg de joystick omhoog of omlaag tot u dit scherm ziet. Druk de joystick in. U hoort nu hoe hard de bel staat.



Stel het volume van de bel in door de joystick omhoog of omlaag te bewegen. Druk de joystick in als je klaar bent en de bel stopt. De instellingen worden vanzelf opgeslagen.



Beweeg de joystick omhoog of omlaag tot u dit scherm ziet. Druk de joystick in om menu I te verlaten.

MENU II

MENU II is alleen toegankelijk als het beeld aan staat. Zet dus eerst het beeld aan met de bewakingsknop.

Druk de joystick in. Beweeg daarna de joystick omhoog of omlaag tot u de gewenste parameter ziet en druk dan de joystick in.



De parameter spraakniveau (=hoe hard een gesprek klinkt) wordt alleen zichtbaar tijdens een gesprek dus als u vooraf niet alleen het beeld aan zet, maar óók een gesprek begint.



Stel de helderheid van het beeld in door de joystick omhoog of omlaag te bewegen. Druk de joystick in als u klaar bent. Alles wordt vanzelf opgeslagen.



Stel het contrast van het beeld in door de joystick omhoog of omlaag te bewegen. Druk de joystick in als u klaar bent. Alles wordt vanzelf opgeslagen.



Stel de hoeveelheid kleur van het beeld in door de joystick omhoog of omlaag te bewegen. Druk de joystick in als u klaar bent. Alles wordt vanzelf opgeslagen.



Ga met de joystick omhoog of omlaag naar de **EXIT** en druk dan de joystick in om menu II te verlaten.



Bediening Videfoon

M-50b

Bezoek belt aan bij de ingang beneden

Als er bij de ingang aangebeeld wordt op het deurstation, gaat uw videfoon over en krijgt u beeld. In het donker schakelt de kleurencamera over op zwart-wit. Na 30 seconden gaat het beeld vanzelf uit.

Gesprekstoetsen beginnen of beëindigen handsfree gesprek

Als er aangebeeld wordt, heeft u 30 seconden de tijd om op te nemen. Druk op de gesprekstoets (knippert groen) om een gesprek te voeren. Met de rode gesprekstoets beëindigt u het gesprek en gaat het beeld uit. Doet u niets, dan wordt de verbinding na 60 seconden verbroken en gaat het beeld vanzelf uit. Als er beneden ergens anders wordt aangebeeld, stopt het gesprek ook. Is het beeld uit, dan kunt u geen gesprek beginnen. Zet het beeld aan met de bewakingsstoets .

Sleuteltoets bedient de deuropener

Als u op de sleuteltoets drukt, geeft het deurstation beneden bij de ingang een piepton en licht het deur-icoon op, zodat de bezoeker weet dat de deur open gaat. Tijdens die piepton gaat het geluid op uw videfoon een paar tellen uit. Heeft uw gebouw meerdere ingangen, dan wordt de deur vanwaar werd aangebeeld geopend. U kunt de deur ook openen als er niet aangebeeld wordt.

Bewakingsstoets zet het beeld aan

Druk op de bewakingsstoets om het beeld van uw videfoon en de camera van het deurstation aan te zetten. Als er meerdere ingangen zijn: druk herhaald op de toets om een ander deurstation aan te zetten. Let op: de bewakingsstoets doet het niet als het deurstation in gesprek is met iemand anders.

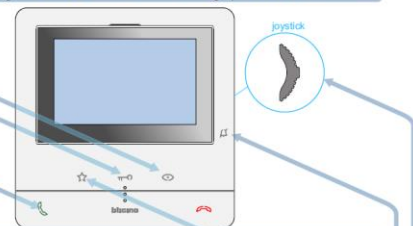

Lichttoets wordt niet gebruikt.

Volume van bel

U kunt het volume van de bel instellen met de joystick aan de rechterkant als het beeld uit staat. Zet u de bel helemaal uit, dan gaat het bel-icoon rood knipperen en als er nu aangebeeld wordt, hoort u geen geluid maar gaat wel het beeld aan. In de gebruiksaanwijzing staat hoe u de ringtone wijzigt.

Volume van spraak

Tijdens een gesprek kunt u het volume van de luidspreker van uw videfoon wijzigen met de joystick rechts.

Het volume van het deurstation bij de ingang wordt centraal ingesteld door de installateur.

Bezoek staat bij uw eigen voordeur: voordeurbel

Wort aangebeeld bij uw eigen voordeurbel, dan klinkt een tweede belsignaal, maar het scherm blijft uit en er is geen gesprek mogelijk. Als er tijdens een gesprek met iemand bij het deurstation beneden ook bij uw voordeurbel wordt aangebeeld, dan klinkt er een aankloppingsignaal.

Bij doe-het-zelf demonteren van de videfoon vervalt de garantie

Videfoon M-50b 'Classe 100' BT344652 Classe100 V16b



Thermostaat

3 Toesteloverzicht

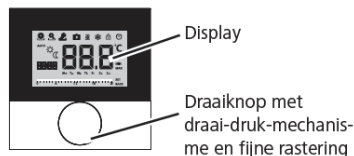

Kamertemperatuurregelaar				
Type	Symbool	Betekenis	Symbool	Betekenis
Standard Komfort Control		Menu Life-Style-functies	°C	Temperatuureenheid
		Menu instellingen	888	Streef-/reële temp.
		Verwarmen	MIN	Min. temperatuur
		Blokkeereenheid	MAX	Max. temperatuur
		Uitschakelen	SET	Invoeren/bevestigen
	AUTO	Automatisch bedrijf	CR	Correctie reële temperatuurmeting
		Dagbedrijf	BACK	Terug
		Nachtbedrijf		
		Menu service	LED	Displayverlichting
		Koelen	USE, r ES	Fabrieksinstellingen
		Vakantiefunctie	Lo	Tijdsaangiften
	8888	Uur	Pr o	Komfort-programma's
	Mo - Su	Weekdag	----	Min. vloertemperatuur instellen ¹
		Tijdschaal		

¹Wordt aangeduid, wanneer een externe vloersensor aangemeld is.

4 Bediening

WAARSCHUWING

⚠ Levensgevaar door inslikken!

De draaiknop is afneembaar, kinderen kunnen deze inslikken.

➤ De draaiknop niet binnen het bereik van kinderen leggen.

4.1 Instellen van de streef temperatuur

 Door naar rechts of links draaien van de draaiknop wordt de streef temperatuur ingesteld. Een draaien naar links doet de temperatuur dalen, naar rechts stijgt deze.

Kamertemperatuurregelaars Komfort en Control

Voor het dag- en nachtbedrijf kunnen comforttemperaturen opgeslagen worden. Een manuele of automatische wissel tussen de bedrijfsmodi dag- en nachtbedrijf, regelt op de opgeslagen temperatuur. Onafhankelijk van de actieve bedrijfsmodus kan de streef temperatuur via de draaiknop gewijzigd worden. Verdere informatie is bevat in het hoofdstuk *Menu Life-Style-functies*.

4.2 Navigatie en instellingen

De navigatie en instelling van de kamertemperatuurregelaar gebeuren via de draaiknop:

 Door indrukken van de draaiknop worden menu's opgeroepen, functies geactiveerd resp. gedeactiveerd en voorgenoemen instellingen overgenomen.

 Door te draaien aan de draaiknop gebeuren instellingen alsook de menu- en functieselectie.

Voor de navigatie en instellingen staan een basisniveau en verschillende menu's ter beschikking:

Basisniveau

Alle kamertemperatuurregelaars tonen in het basisniveau de huidige reële temperatuur en actieve functies. De Control bezit bijkomend een uurfunctie.

Menuselectie

De ter beschikking staande menu's richten zich volgens de uitvoering van de kamertemperatuurregelaars.



Life-Style-functies (Standard, Komfort, Control)

Bevat alle belangrijke basisfuncties.



Instellingen (Standard, Komfort, Control)

Bevat meer uitgebreide functies en talrijke instelmogelijkheden.



Service (Komfort, Control)

Bevat verschillende systeemp parameters. Een optimale afstemming van de totale installatie kan door overeenkomstige instellingen gebeuren.



Terug

Verlaat de menuselectie en keert terug naar het basisniveau.



- Een geselecteerd menu resp. een geselecteerde functie wordt via een knipperend symbool voorgesteld.
- Gebeurt geen verdere bediening, keert de aanduiding na 5 sec. terug naar het basisniveau.